



GASPARDO

MOD. MT





 Пневматическая универсальная сеялка для всех типов семян на подготовленной почве или почве с минимальной обработкой.

 Pneumatický víceúčelový sečí stroj pro setbu všech typů osiv do obdělané půdy nebo do minimálně obdělané půdy.

 Sokoldalúan alkalmazható pneumatikus vetőgép minden magtípushoz előkészített, vagy minimálisan megmunkált talajhoz.

 Seminatrice pneumatica ad impiego polivalente per tutti i tipi di seme su terreno preparato o con minima lavorazione.

 All-purpose vacuum planter for all types of seeds in tilled or semi-tilled soil.

 **MT** - это сеялка GASPARDO, идеально соответствующая целям современного сельского хозяйства, с максимальной производительностью при минимальных затратах. По своим техническим характеристикам (использует только катящиеся части) обеспечивает качественную работу на подготовленной почве (традиционный посев), а также на почвах с минимальной подготовкой (минимальная пахота), или при наличии остатков растений.

Основными отличительными характеристиками являются более высокая, чем у традиционных сеялок, скорость при поступательном движении, а также постоянная глубина сева, обеспечиваемая парой опорных колес, что гарантирует равномерность всхода растений.

 Secí stroj **MT** GASPARDO představuje ideální řešení pro problémy moderního zemědělství, spojuje maximální výkon s minimálními náklady. Jeho základní technickou charakteristikou je, že využívá rotační pohyb pracovních orgánů a dosahuje vynikajících výsledků ve všech půdních podmínkách: na obdělávaných půdách (tradiční setí), na minimálně obdělávaných půdách nebo pokud jsou přítomné rostlinné zbytky z minulé sklizně. Základní charakteristikou, která tento stroj odlišuje od tradičních strojů je vyšší rychlost setí a konstantní hloubka setí díky dvojici vyrovnávacích kol, výsledkem je homogenní klíčení a růst rostlin.

 A **MT** az a GASPARDO vetőgép, mely legjobban megfelel a modern mezőgazdaság céljainak, maximális hatékonyságot nyújtva minimális költségráfordítással. Technikai jellemzői miatt csak gördülő alkatrészeket alkalmaz, minőségi teljesítmény nyújt mind előkészített (hagyományos vetés), mind minimálisan megmunkált talajokon (minimum tillage), vagy növénymaradványokat tartalmazó talajon.

A főbb jellemvonások, melyek megkülönböztetik a hagyományos gépekénél magasabb előrehaladási sebesség, és az egyenletes vetési mélység, mely a növények teljesen egységes kihajtási magasságát eredményezi.

 L'**MT** è la seminatrice GASPARDO che meglio interpreta gli obiettivi della moderna agricoltura, massima resa a costi minimi. Per le sue caratteristiche tecniche, impiega solo organi a rotolamento, offre prestazioni di qualità sia su terreni preparati (semina tradizionale) sia su terreni con minima lavorazione (minimum tillage) o in presenza di residui colturali. Le principali caratteristiche che la distinguono sono la velocità di avanzamento superiore alle macchine tradizionali e la profondità di semina costante, consentita da una coppia di ruote di livello, che comporta una assoluta uniformità di emergenza delle piante.

 The GASPARDO **MT** is the ideal answer to the problems of modern agriculture in which maximum efficiency must be combined with minimum cost. Among the special technical characteristics of the MT is the all-roller movement, which offers excellent performance in any soil conditions: tilled (traditional seeding), minimum tillage, or the presence of residue from previous crops. The MT offers a number of advantages with respect to traditional planting machines: these include superior speed and, thanks to the dual levelling wheels, a constant planting depth which ensures that the plants emerge at exactly the same height.



MOD. **MT**

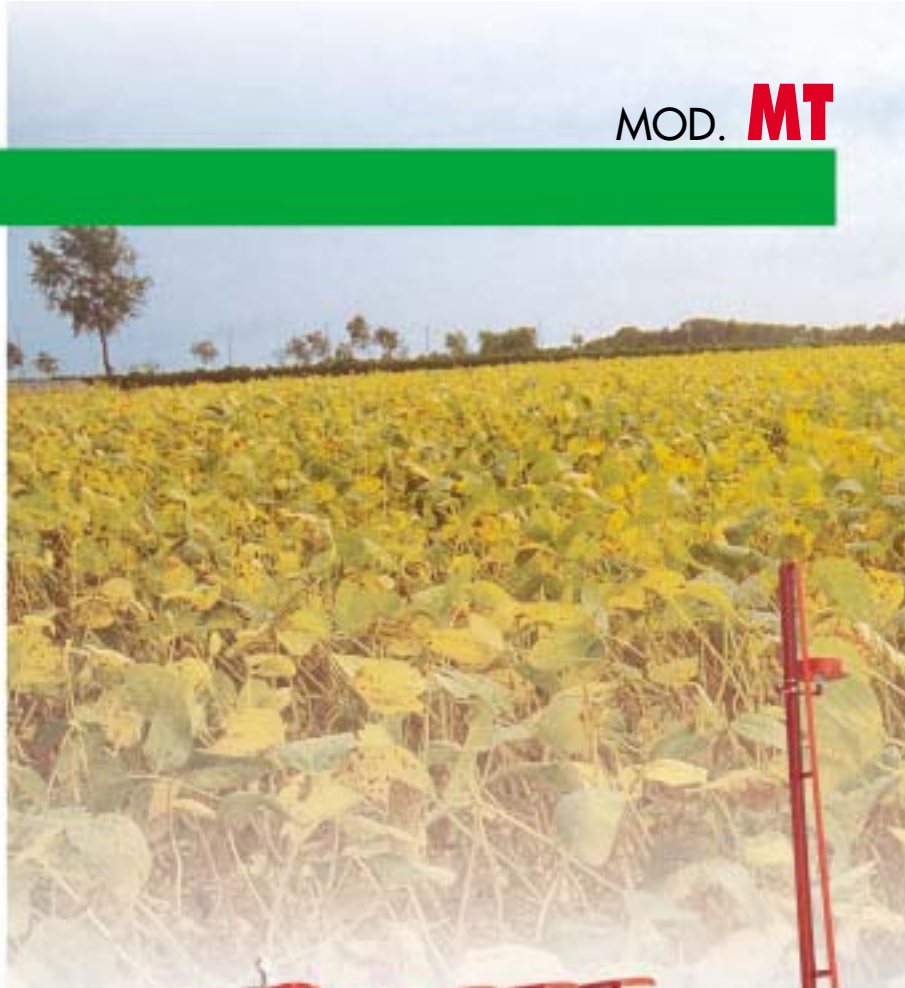

MOD. **MT BB**

- RO**
- 1) Ка данный вал
 - 2) Обычные колеса заглибления
 - 3) Узкие колеса заглибления
 - 4) Выталькиватель семян для посева свеклы
 - 5) заделывающие колеса 1 дюйм, под наклоном, в фо ме "V"
 - 6) заделывающие колеса 2 дюйма, под наклоном, в фо ме "V"
 - 7) Чугунные заделывающие колеса под наклоном, в фо ме "V"
 - 8) Смот овое окно диска- асп еделителя
 - 9) Бунке семян
 - 10) Расп еделитель семян
 - 11) Селекто
 - 12) К ивошип егули овки глубины
 - 13) Баланси колеса заглибления
 - 14) Регули овочный к ивошип заделывающих колес
 - 15) Т уба подачи семян
 - 16) Наконечник
 - 17) Двойной диск бо оздоделателя
 - 18) Разбиватель комьев земли
 - 19) Па аллелог амм с п ужиной сжатия

- HU**
- 1) Kardáncsukló
 - 2) Normál mélység kerekek
 - 3) Keskeny mélység kerekek
 - 4) Mag kilőkő cukorrépa vetéshez
 - 5) "V" alakú, 1 hüvelykes tömörítőgörgők
 - 6) "V" alakú, 2 hüvelykes tömörítőgörgők
 - 7) "V" alakú, öntöttvas tömörítőgörgők
 - 8) Tárcsa-elosztó nézőablak
 - 9) Magtartály
 - 10) Mag elosztó
 - 11) Szelektor
 - 12) Mélység beállító forgatókar
 - 13) Mélység kerék kiegyensúlyozó kar
 - 14) Tömörítőgörgők beállító forgatókar
 - 15) Mag leengedő cső
 - 16) Hegy
 - 17) Kettős tárcsájú csoroszlya
 - 18) Rögeltető
 - 19) Paralelogramma nyomórugóval

- CS**
- 1) Kardanový kloub
 - 2) Normální kola
 - 3) Úzká kola
 - 4) Podavač osiva řepy
 - 5) Zakrývací kola nakloněná do "V", 1-palcová
 - 6) Zakrývací kola nakloněná do "V", 2-palcová
 - 7) Zakrývací kola nakloněná do "V", z litiny
 - 8) Kontrolní otvor disk-podavač
 - 9) Zásobník osiva
 - 10) Podavač osiva
 - 11) Dělič
 - 12) Regulační páčka hloubky
 - 13) Vahadlo kola hloubky
 - 14) Regulační páka krycí kola
 - 15) Trubice pro spád osiva
 - 16) Hrot
 - 17) Dvojitý disk brázdy
 - 18) Nožový drtíč hrud
 - 19) Rovnoběžník s kompresní pružinou

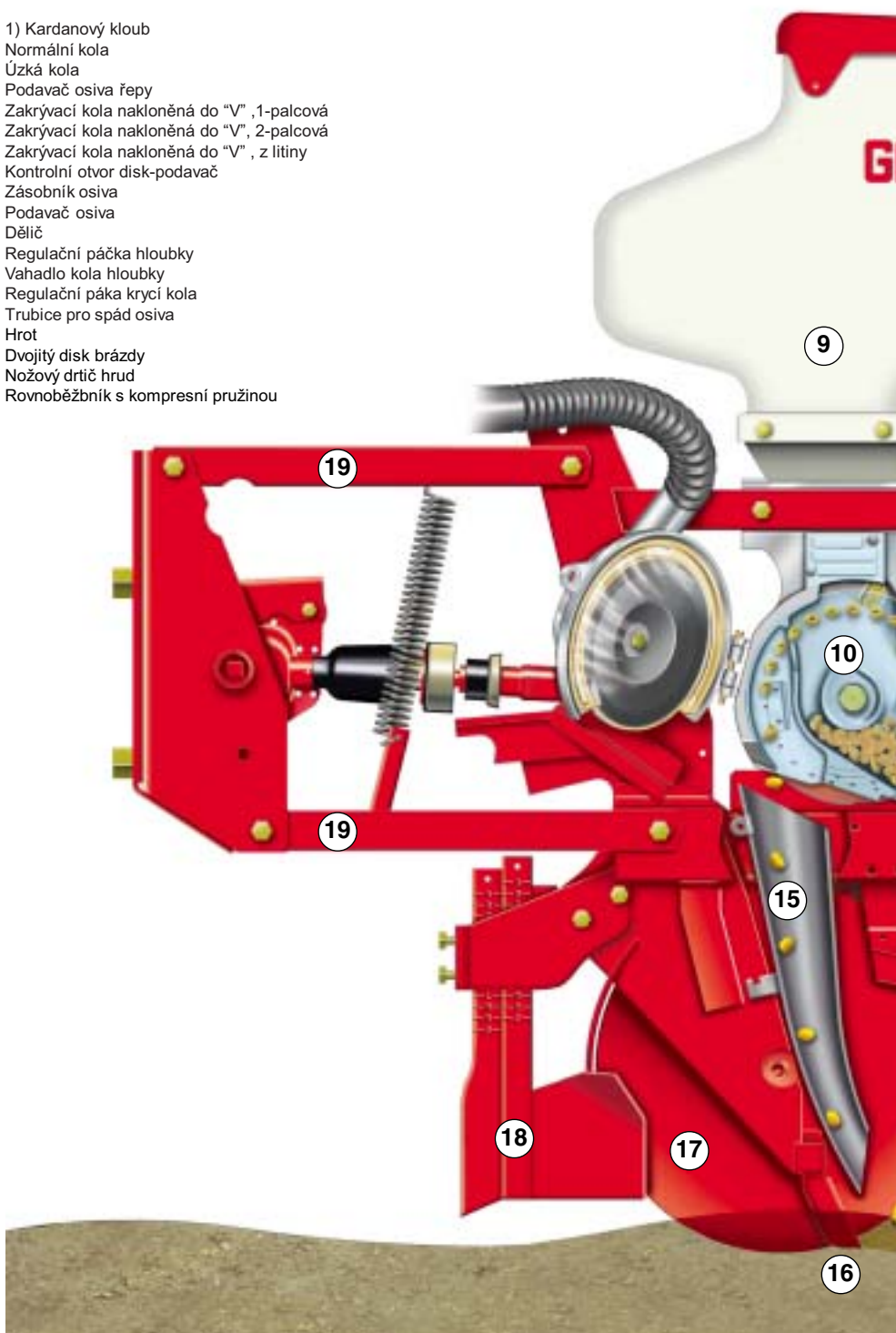

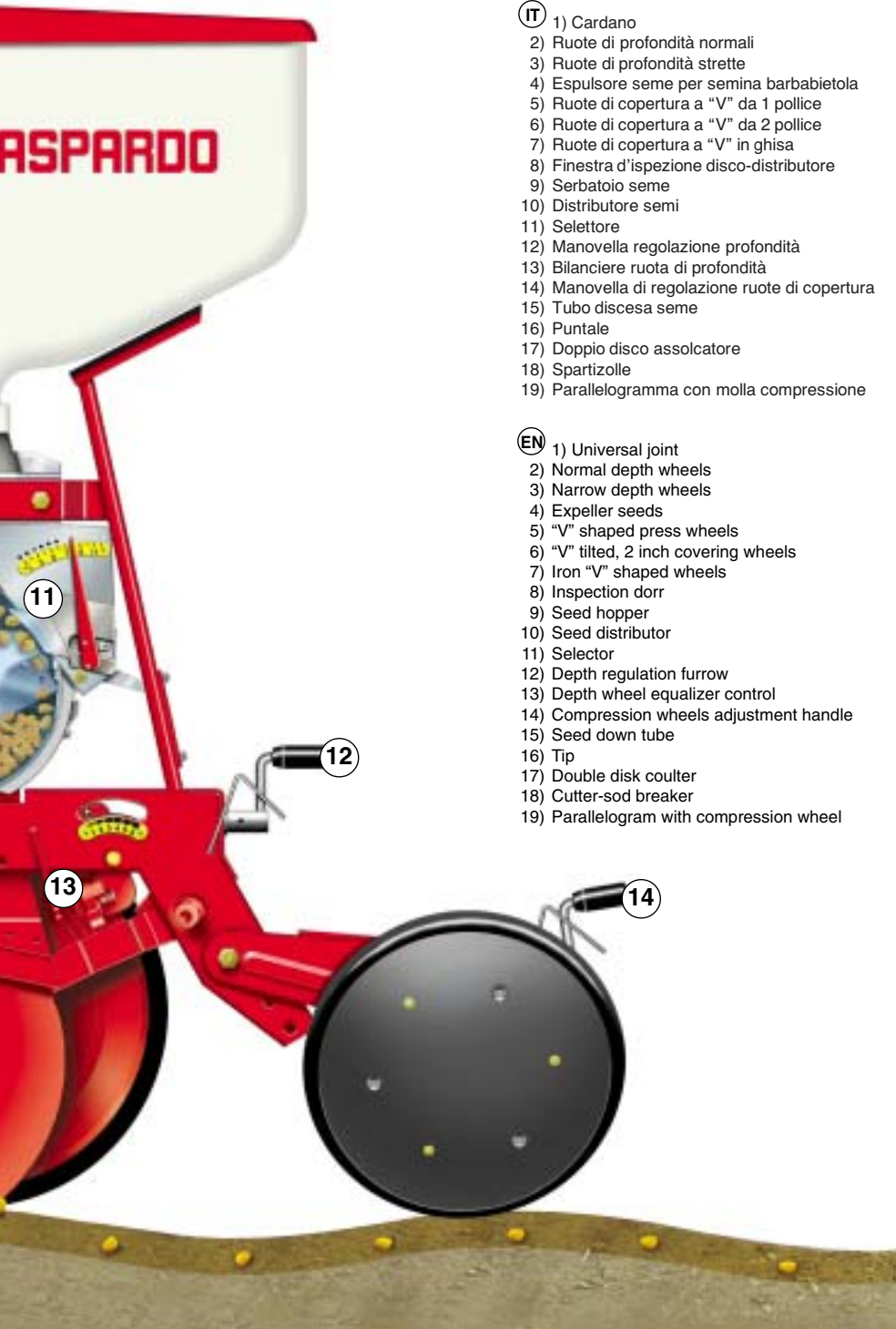

- IT**
- 1) Cardano
 - 2) Ruote di profondità normali
 - 3) Ruote di profondità strette
 - 4) Espulsore seme per semina barbabietola
 - 5) Ruote di copertura a "V" da 1 pollice
 - 6) Ruote di copertura a "V" da 2 pollice
 - 7) Ruote di copertura a "V" in ghisa
 - 8) Finestra d'ispezione disco-distributore
 - 9) Serbatoio seme
 - 10) Distributore semi
 - 11) Selettore
 - 12) Manovella regolazione profondità
 - 13) Bilanciere ruota di profondità
 - 14) Manovella di regolazione ruote di copertura
 - 15) Tubo discesa seme
 - 16) Puntale
 - 17) Doppio disco assolcatore
 - 18) Spartizolle
 - 19) Parallelogramma con molla compressione

- EN**
- 1) Universal joint
 - 2) Normal depth wheels
 - 3) Narrow depth wheels
 - 4) Expeller seeds
 - 5) "V" shaped press wheels
 - 6) "V" tilted, 2 inch covering wheels
 - 7) Iron "V" shaped wheels
 - 8) Inspection dorr
 - 9) Seed hopper
 - 10) Seed distributor
 - 11) Selector
 - 12) Depth regulation furrow
 - 13) Depth wheel equalizer control
 - 14) Compression wheels adjustment handle
 - 15) Seed down tube
 - 16) Tip
 - 17) Double disk coulter
 - 18) Cutter-sod breaker
 - 19) Parallelogram with compression wheel



5

6

7

- (RO) 20) Монитор контрольного оления посевы MC 800 G (по дополн. заказу)
 21) Монитор контрольного оления посевы MCS 12000 SX (по дополн. заказу)
 22) Электронный счетчик гектаров (по дополн. заказу)
 23) Центральное регулирование дозирования удобрений MINIMAX
 24) Двойной бороздочный сеял для удобрений (по дополн. заказу)
 25) Полосковый бороздочный сеял для удобрений (по дополн. заказу)
 26) Рычаг подъема посевной секции
 27) Полосковый наконечник для засохшей почвы (по дополн. заказу)



20



21

- (CS) 20) Elektronický počítač hektarů (příslušenství)
 21) Monitor kontroly osevu MC 800 G (příslušenství)
 22) Monitor kontroly osevu MCS 12000 SX (příslušenství)
 23) Centrálně řízené dávky přihnojení MINIMAX
 24) Dvoudiskový žlábkovač na hnojivo (příslušenství)
 25) Zubový žlábkovač na hnojivo (příslušenství)
 26) Zdvhací páka výsevního ústrojí
 27) Drtící hrot na suché půdy (příslušenství)



22



23

- (HU) 20) Elektronikus hektárszámláló (tartozék)
 21) Vetésellenőrző Monitor MC 800 G (tartozék)
 22) Vetésellenőrző Monitor MCS 12000 SX (tartozék)
 23) MINIMAX Trágyaadagoló központi beállítás
 24) Dupla tárcsás trágyaárokhozó (tartozék)
 25) Szecskavágós trágyaárokhozó (tartozék)
 26) Vető elemet emelő kar
 27) Szecskavágócsúcs kiszáradt talajhoz (tartozék)

- (IT) 20) Contatore elettronico (accessorio)
 21) Monitor controllo semina MC 800 G (accessorio)
 22) Monitor controllo semina MCS 12000 SX (accessorio)
 23) Regolazione centralizzata dosatore concime MINIMAX
 24) Assolcarore concime a doppio disco (accessorio)
 25) Assolcarore concime a falce. (accessorio)
 26) Leva sollevamento elemento seminatore
 27) Puntale falce per terreni aridi (accessorio)



24



25

- (EN) 20) Electronic hectare counter (optional)
 21) Seed control monitor MC 800 G (optional)
 22) Seed control monitor MCS 12000 SX (optional)
 23) Centralized setting fertilizer doser MINIMAX
 24) Fertilizer disc opener (optional)
 25) Fertilizer coulter opener (optional)
 26) Seeding element lifting lever
 27) Earth-opening coulter blade for arid ground (accessory)



26



27



28

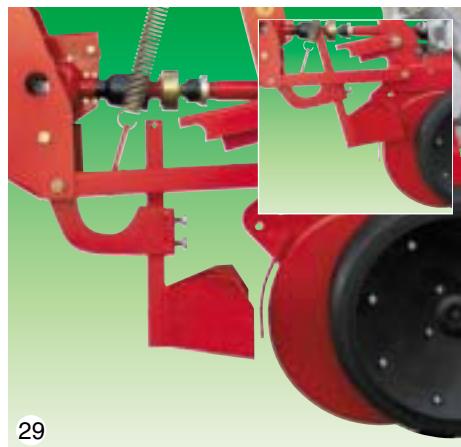

29

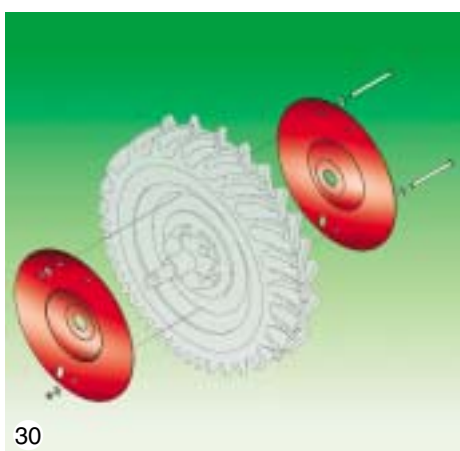

30



31



32

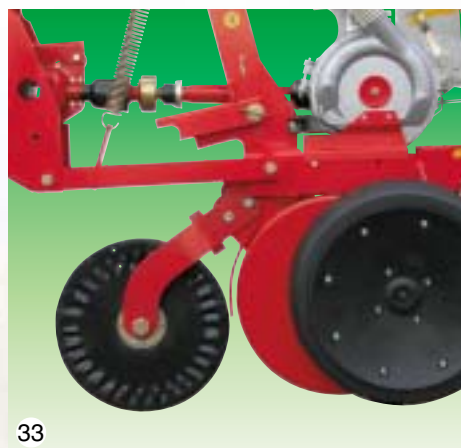

33



34

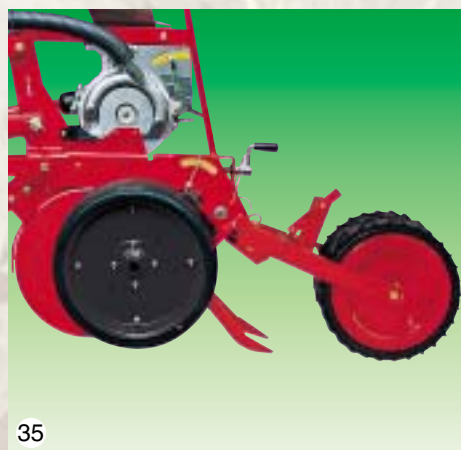

35

- RO**
- 28) Набо колес для каменистой почвы
 - 29) Подвижной азбиватель комьев земли для каменистой почвы
 - 30) Фланцы колес для каменистой почвы
 - 31) Колесо вдавливания семян для засохшей ыхлой почвы
 - 32) В ащающийся д обитель остатков
 - 33) Пе едний бо оздной диск
 - 34) Уст ойство заделывания семян для колес в фо ме "V" во влажную, компактную почву (по дополн. заказу)
 - 35) Установка колеса "farmflex" Ø 370 мм и уст ойства для заделывания семян в ыхлую почву (по дополн. заказу)

- CS**
- 28) Souprava kol pro kamenité půdy
 - 29) Pohyblivý dělič hrudek pro kamenité půdy
 - 30) Příruba kol pro kamenité půdy
 - 31) Přítlačné kolečko na suché a drolivé půdy
 - 32) Kovové paprskové kolo
 - 33) Přední výsevní disky
 - 34) Aplikace zavlačovače na kola ve tvaru "V" na vlhké a hutné půdy (příslušenství)
 - 35) Aplikace kola "farmflex" Ø 370 mm a zavlačovače na rozmělněné půdy (příslušenství)

- HU**
- 28) Kerék készlet köves talajhoz
 - 29) Mozgó rögtelélő köves f talajhoz
 - 30) Kerékkarimázás köves talajhoz
 - 31) Magnyomó kerék kiszáradt és porhanyós talajhoz
 - 32) Forgó maradványelválasztó
 - 33) Árok húzó első kerék
 - 34) "V" alakú kerékhez magtakaró felszerelése nedves és tömör talajhoz (tartozék)
 - 35) "farmflex" Ø 370 mm kerék és magtakaró felszerelése porhanyós talajhoz (tartozék)

- IT**
- 28) Kit ruote per terreni sassosi
 - 29) Spartizolle mobile per terreni sassosi
 - 30) Flangiatura ruote per terreni sassosi
 - 31) Ruotino premiseme per terreni secchi e sciolti
 - 32) Spartiresidui rotativo
 - 33) Disco anteriore aprisolco
 - 34) Applicazione copriseme per ruote a "V" per terreni umidi e compatti (accessorio)
 - 35) Applicazione ruota "farmflex" Ø 370 mm e copriseme per terreni sciolti (accessorio)

- EN**
- 28) Wheel kit for stony ground
 - 29) Mobile sod breaker for stony ground
 - 30) Wheel flanging for stony ground
 - 31) Seed press wheel for dry, loose ground
 - 32) Rotary residue spreader
 - 33) Front furrow-opening disc
 - 34) Application of seed-covering device for "V" wheels for damp, compact ground (accessory)
 - 35) Application of "farmflex" wheel Ø 370 mm and seed-covering device for loose ground (accessory)

DOTARE ȘI ACCESORII: Cardan • Kit faruri • Marcător de răzoare hidraulic • Dublă transmisie • Cuplare posterioară priză de putere • Nr. 1 disc de însământare pentru fiecare element • Vacuummetru • Rașchetă roți de adâncime • Roți motrice 5.00x15 • Priză de putere 540 rotații/min.

Element de însământare • Contor de hectare electronic • Monitor control sământă • Roată dispozitiv de acoperire a seminței din cauciuc Ø mm și dispozitiv de acoperire a seminței • Roți motrice 6.50x15 • Roți în „V” de 1 tol • Roți în „V” de 2 toli • Roți de acoperire din fontă înclinată în „V” • Dispozitiv de acoperire a seminței pentru roți în „V” • Roată motrice pentru tractoare cu priză de putere de 1000 rotații/min. • Taietor de brazde (4 bucăți) • Levier de ridicare a elementului de însământare • Kit roți pentru terenuri pietroase • Dispozitiv rotativ de împrăștiere a reziduurilor • Disc anterior de deschidere a brazdei • Roți din inox de îngropare a seminței • Vârf brăzdar pentru terenuri aride • Brăzdar îngrășământ cu disc dublu

VÝBAVA A PŘÍSLUŠENSTVÍ: Kardán • Souprava světel • Hydraulický znamenač • Dvojité převody • Závěs vývodového hřídele vzadu • 1 výsevní disk na každou výsevní jednotku • Vakuumetr • Škrabka hloubkového kola • Kola s náhonem 5.00x15 • Vývodový hřídel s 540 ot./min.

Výsevní ústrojí • Elektronický počítáč hektarů • Monitor kontroly osevu • Gumové přítláčné kolečko Ø 370 mm a zavlačovač • Kola s náhonem 6.50x15 • Kolo tvaru „V” rozm. 1 palec • Kolo tvaru „V” rozm. 2 palce • Litinová kola nakloněná do tvaru „V” • Zavlačovač na kola tvaru „V” • Hnačí remenice na traktory s vývodovým hřídelem s 1000 ot./min. • Zarovnávač stopy kol (4 kusy) • Zdvíhací páka výsevního ústrojí • Souprava kol oro kamenitým půdám • Kovové paprskové kolo • Přední výsevní disky • Přítláčné kolečko z nerez oceli • Drtiči hrot na suché půdy • Dvoudiskový žlabkovač na hnojivo

KIEGÉSZÍTŐK ÉS TARTOZÉKOK: Kardán • Lámpa készlet • Hidraulikus sorjelző • Kettős áttétel • Erőátvitel hátsó csatlakozás • 1 db vetőtárcsa elemenként • Vákuummérő • Mélységkerék földkaparó • Meghajtó kerekek 5.00x15 • Erőátvitel 540 ford./perc.

Vető elem • Elektronikus hektárszámláló • Magellenőrző monitor • Gumikerék Ø 370 mm és magtakaró • Meghajtó kerekek 6.50x15 • 1 colos „V” alakú kerekek • 2 colos „V” alakú kerekek • „V” alakban döntött öntöttvas befedőkerekek • „V” alakú kerékhez magtakaró • 1000 ford./perc erőátviteli traktorokhoz szjártárcsa • Nyomtörő (4 darab) • Vető elemet emelő kar • Kerék készlet köves talajhoz • Forgó maradványelválasztó • Elülso árokhúzó tárcsa • Magnyomó acél kis kerék • Szecsavágósúcsú kiszáradt talajhoz • Dupla tárcsás trágyaárok húzó

DOTAZIONE ED ACCESSORI: Cardano • Kit luci • Segnafile idraulico • Doppia trasmissione • Attacco p. di p. posteriore • Nr. 1 disco di semina per elemento • Vacuummetro • Raschiaterra ruote profondità • Ruote motrici 5.00x15 • P.d.p. 540 giri/min.

Elemento seminatore • Contaertari elettronico • Monitor controllo seme • Ruota copriseme in gomma Ø 370 mm e copriseme • Ruote motrici 6.50x15 • Ruote a „V” da 1 pollice • Ruote a „V” da 2 pollici • Ruote di copertura in ghisa inclinate a „V” • Copriseme per ruote a „V” • Puleggia per trattori con p. di p. 1000 giri/min. • Rompitraccia (4 pezzi) • Leva sollevamento elemento seminatore • Kit ruote per terreni sassosi • Spartirendicci rotativo • Disco anteriore aprisolco • Ruotino premiseme inox • Puntale falciatore per terreni aridi • Assolcarore concime a doppio disco

ACCESSORIES AND EQUIPMENT: Universal joint • Lighting kit • Hydraulic row marker • Rear PTO coupling • 1 seed plate per element • Vacuum gauge • Mud scraper for gauge wheels • Oversized wheels 5.00x15 • P.t.o. r.p.m.

Seeding unit • Electronic hectare counter • Seed control monitor • Ø 370 mm (14” 9/16) rubber press wheels and seed coverer • Oversized wheels 6.50x15 • 1-inch “V” wheels • 2-inch “V” wheels • Iron “V” shaped wheels • Pulley for 1000 r.p.m.-p.t.o. tractors • Track remover (4 times) • Seeding element lifting lever • Wheel kit for stony ground • Wheel flanging for stony ground • Rotary residue spreader • Front furrow-opening disc • Stainless steel seed press wheel • Earth-opening coulter blade for arid ground • Fertilizer disc opener

DATE TEHNICE	TECHNICHE UDAJE	TEHNIKAI ADATOK	DATI TECNICI	TECHNICAL DATA	U.M.	MT				
Lățimea șasiului	Șirka rámu	Vázszélesség	Larghezza telaio	Toolbar width feet	m feet	2,80 9-2"	3,50 11,6"	4,40 14,5"	5,80 19	
Numărul maxim de răzoare	Maximální počet řad	Maximális sor száma	Numero max file	Max row number	nr.	4	5 8	6 7	8 12	
Distanța standard dintre răzoare	Standardní meziřádky	Standard sorköz	Interfila standard	Row distance	cm inch	75 29	75 45 29 18	75 29	60 23	75 45 29 18
Capacitatea de semințe	Objem zásobníku osiva	Magtartály űrtartalma	Capacità serbatoio seme	Seed hopper capacity	l.	36	36	36	36	
Rotății priză de putere	Otáčky vývodového hřídele	Erőátvitel fordulat	Giri P. di P.	PTO (rpm)	g.p.m.	540	540	540	540	
Putere tractor	Výkon traktoru	Traktor teljesítmény	Potenza trattore	Power required	HP kW	70 51	80 59	90 66	100 74	
Greutate (*)	Hmotnost (*)	Súly (*)	Peso (*)	Weight (*)	Kg lb	760 1675	870/1150 1918/2530	990 2182	1060 2330	1280/1900 2821/4180

(*) Fără dispozitiv de împrăștiere a îngrășământului / Bez rozmetadla hnojiv / Trágyaszóró nélkül / Senza spandiconcime / Without fertilizer

Capacit. rezervorului de îngrășământ	Objem zásobníku na hnojivo	Trágyatartály űrtartalma	Capacità serbatoio concime	Fertilizer hopper capacity	cm / inch l.	85/215 160	110/278 200	150/379 280	240/607 650 (**)	290/115 850 (**)
Capacit. rezervorului microgranulator	Objem zásobníku na mikrogranulát	Mikrógranulátum tartály űrtartalma	Capacità serb. microgranulatore	Microgranulator hopper capacity	l.	16				

(**) Versiune MT BB / Provedeni MT BB / MT BB Változat / Versione MT BB / MT BB Version



Unele fotografii și imagini, pentru exigențe grafice și de claritate, nu prezintă protecții montate "CE".
Některé fotografie a obrázky jsou vyhotovené z grafických důvodů a pro lepší viditelnost bez namontovaných ochran "CE".
Egyes fényképeken és ábrákon, érthetőségi és grafikai igények miatt, nincsenek felszerelve a „CE” védőburkolatok.
Alcune foto ed immagini, per esigenze grafiche e di chiarezza, non presentano montate le protezioni "CE"
For graphic reasons, some pictures and images do not show the "EC" safety guards.

DEALER:

GASPARDO

GASPARDO SEMINATRICI S.p.A.

Via Mussons, 7
I - 33075 Morsano al Tagliamento (PN) Italy
Tel. +39 0434 695410 - Fax +39 0434 695425
e-mail: info@gaspardo.it
http://www.maschionet.com

MASCHIO-GASPARDO ROMANIA S.R.L.
Strada Înfrățirii, F.N.
315100 Chișineu-Criș (Arad) - România
Tel. +40 257 307030
Fax +40 257 307040
e-mail: maschio@maschio.ro

МАСКІО-ГАСПАРДО РУССІЯ 000
404130 Россия, Волгоградская обл., г. Волжский, пр-т Ленина 46, оф. 503
Тел.: +7 8443 314474
Факс: +7 8443 316230
e-mail: info@gaspardo.ru

MASCHIO DEUTSCHLAND GmbH
MASCHIO FRANCE S.a.r.l.
MASCHIO-GASPARDO IBERICA S.L.
MASCHIO-GASPARDO USA Inc.
MASCHIO MIDDLE EAST S.L.
GASPARDO-MASCHIO TURCHIA

MASCHIO-GASPARDO CANADA Inc
MASCHIO-GASPARDO CINA
MASCHIO-GASPARDO POLAND
MASCHIO-GASPARDO UCRAINA
GASPARDO BIELORUSSIA