

# MASCHIO

MOD. GIRAFFA

MOD. GIRAFFETTA



#### TRINCIA LATERALE 40 - 80 HP

Il trincia mod. GIRAFFA, caratterizzato da una forte versatilità di impiego, può essere impiegato per lavorazioni di trinciatura tradizionali posteriormente alla trattrice e per il lavoro in posizione laterale per la manutenzione dei bordi stradali, prati e giardini.



#### SIDE SHREDDER 40 - 80 HP

The GIRAFFA model shredder, characterized by its great versatility of use, can be used for traditional shredding work behind the tractor and for side-position work for the maintenance of roadsides, lawns and gardens.



#### BROYEUR LATÉRAL 40 - 80 HP

Le broyeur modèle GIRAFFA, caractérisé par sa grande polyvalence d'utilisation, peut être employé pour des travaux de broyage traditionnels positionné à l'arrière du tracteur et en position latérale pour l'entretien des bords de routes, prés et jardins.



#### SEITENHÄCKSLER 40 - 80 HP

Der Häcksler Modell GIRAFFA ist besonders vielseitig einsetzbar. Er kann als herkömmlicher zusätzlicher Häcksler hinter dem Traktor gefahren werden, aber auch für seitliche Arbeiten bei Blumen- und Rasenbeeten, Straßenrändern und Gärten.



#### CORTADORA LATERAL 40 - 80 HP

La cortadora mod. GIRAFFA, caracterizada por una gran polivalencia de empleo, se puede emplear para trabajos de trituración tradicionales atrás del tractor y para el trabajo en posición lateral para el mantenimiento de bordes de carreteras, prados y jardines.

# MOD. GIRAFFA



La linea trincia rappresenta per la Maschio un settore di estremo interesse nel quale notevoli sforzi progettuali vengono riservati per il completamento delle tipologie di macchine offerte. Un ulteriore passo è stato fatto con la realizzazione del trincia mod. GIRAFFA caratterizzato da una notevole versatilità di impiego: posteriormente la macchina può chiudersi per lavorare come un comune trincia, lateralmente la macchina lavora fuori sagoma della trattrice.



For Maschio, the shredding line is an extremely interesting one in which considerable design effort is made to complete the types of machines offered. A further step has been taken with the production of the GIRAFFA model shredder characterized by its considerable versatility of use: at the back the machine can be closed so that it works like a normal shredder, and at the side the machine operates beyond the profile of the tractor.

VERSIONE	HP	LAVORO-INGOMBRO	NR. ZAPPE	PESO
GIRAFFA.SI.160.....	40 - 80	157 - 177	12	600
GIRAFFA.SI.185.....	60 - 80	190 - 207	16	640
GIRAFFA.SI.210.....	70 - 80	212 - 232	16	680
GIRAFFA.SE.160.....	40 - 80	157 - 198	12	600
GIRAFFA.SE.185.....	60 - 80	190 - 231	16	670
GIRAFFA.SE.210.....	70 - 80	212 - 253	16	720



#### DOTAZIONE ED ACCESSORI:

Attacco universale a 3 punti di II e III cat. con snodo autolivellante • Gruppo rinvio P.d.p. 540 giri/min con ruota libera incorporata • Alette di protezione anteriori • Spostamento laterale ed inclinazione idraulici • Regolazione cinghie esterne • Mazze kit «14» • Controcouteau inferiore • Cofano regolabile «CE» • D.S.W., sistema con doppia posizione del rullo • Coppia slitte • Giunto cardanico • Rotore con bilanciatura elettronica • Stafa di protezione carter trasmissione • Sistema di protezione antiurto • Tubo per sfiato a 90° • Protezioni antinfortunistiche «CE»

Giunto cardanico omocinetico • Kit riduzione tubi idraulici • Controcouteau superiore • Lamiera antiusura • Kit slitte antiusura • Kit regolazione flusso (scatola interna)



#### ACCESSORIES AND EQUIPMENT:

Universal self balancing three point hitch, cat II - III • Gearbox P.T.O. 540 rpm with free-wheel • Front safety flaps • Hydraulic system for side or inclined offset • Outer chain adjustment • «14» hammers • Lower counterblades • «EC» adjustable bonnet • Double System Work • Pair of skids • P.T.O. shaft • Electronically balanced rotor • Bracket for drive cover protection • Shockproof protection system • 90° breather pipe • «EC» safety guards

Constant velocity P.T.O. shaft • Hydraulic tube reduction kit • Upper counterblade • Double skin frame • Set of wear-resistant skids • Flow regulator kit (inside gearbox)



#### EQUIPEMENT ET ACCESSOIRES:

Attelage universel à 3 points cat. II et III avec rotule à mise à niveau automatique • Boîtier P.d.f. 540 t/mn avec roue libre incorporée • Protections avant contre l'éjection de résidus • Déplacement latéral et mouvements d'inclinaison hydrauliques • Réglage courroie extérieur • Marteaux kit «14» • Contre-couteau inférieur • Capot réglable «CE» • D.S.W., système avec double position du rouleau • Jeu de patins • Cardan • Rotor à équilibrage électronique • Bride de protection carter • Rallonge pour reniflard à 90° • Protections de sécurité «CE»

Cardan homocinétique • Selecteur de circuit hydraulique • Contre couteaux supérieurs • Lamier antiusure • Kit regulatin de flux (boîtier à l'intérieur)



La ligne de broyeurs représente pour Maschio un secteur de grand intérêt dans lequel d'importants efforts de conception sont réalisés afin de compléter les types de machines déjà proposés.

C'est un pas de plus qui a été fait avec la réalisation du broyeur GIRAFFA, caractérisé par sa grande polyvalence: mise en place à l'arrière du tracteur la machine peut se fermer pour fonctionner comme un broyeur standard tandis que lorsqu'il est positionné sur le côté, le broyeur fonctionne en dépassant le gabarit du tracteur.



Die Linie der Häcksler ist einer der betrieblichen Schwerpunkte der Maschio, in dem sehr viel in den Ausbau der Produktlinien investiert wird. Ein weiterer Fortschritt wurde mit der Einführung des vielseitigen Häckslers Modell GIRAFFA gemacht. Das Gerät kann geschlossen hinten als normaler Häcksler eingesetzt oder seitlich über die Maschinenabmessungen hinaus verwendet werden.



La línea de cortadoras representa para Maschio un sector muy interesante en el que se reservan notables esfuerzos de proyecto para completar los tipos de máquinas ofrecidas. Otro paso se ha cumplido con la realización de la cortadora mod. GIRAFFA, caracterizada por una gran polivalencia de empleo: en la parte trasera, la máquina se puede cerrar para trabajar como una cortadora normal, en los costados la máquina trabaja fuera de la anchura del tractor.



#### AUSSTATTUNG UND ZEBEHÖRE:

Universal-Dreipunktbock Kat. II-III mit selbstnivellierendem Gelenk • Vorgelege 540 UpM mit eingebautem Freilauf • Vorderer Schutzblenden • Hydraulische seitliche Verschiebung und Neigung • Externe Riemenspannvorrichtung • Schlegel «14» • Unetere Gegenschneide • «EG»-normgerechter verstellbarer Gehäusekasten • DSW, Doppelwalzenposition • Kufenpaar • Gelenkwelle • Rotor mit elektronische Auswuchtung • Gehäuseschutzbügel • Stossschutzsystem • 90° Entlüfterrohr Kit • EG-Schutzvorrichtungen

*Gleichlaufende Zapfwelle • Umschaltblock für Hydraulikschläuche • Obere Gegenmesser • Schleissblech • Umbau für Verschleisskufen • Flussregelsatz (Innengehäuse)*



#### EQUIPAMIENTO Y ACCESORIOS:

Eenganche universal de 3 puntos de II y III cat. con articulación de nivelación automática • Grupo de transmisión T.d.f. 540 rpm con rueda libre incorporada • Aletas de protecciones delanteras • Desplazamiento lateral e inclinación hidráulicas • Regulación correas externa • Mazas kit «14» • Contracuchilla inferior • Capot regulable «CE» • D.S.W., sistema con doble posición del rodillo • Juego patines • Cardán • Rotor con balanceo electrónico • Soporte protección cárter transmisión • Sistema protección anti-choques • Tubo para desfogues a 90° • Protecciones de seguridad «CE»

*Cardán omocinético • Kit reducción de tubos hidráulicos • Contracuchilla superior • TChapa anti-desgaste • Kit guías anidesgaste • Kit regulación de flujo (caja interna)*



Il trincia laterale è fornito di rullo posteriore a due posizioni, interna ed esterna. nella posizione esterna è dotato di raschifango regolabile manualmente, nella posizione interna il raschifango non è più necessario in quanto viene pulito automaticamente dagli utensili in rotazione della macchina. La posizione interna è consigliabile per il taglio dell'erba in quanto il taglio risulta molto più costante in altezza e meno gravoso per la macchina.



The brushwood chopper is equipped with a rear roller with two positions, internal and external. In the external position it has a manually adjusted mud scraper. The mud scraper is no longer necessary in the internal position as the spinning tools of the machines carry out the cleaning process automatically. The internal position is recommended to cut grass, since the cutting height is much more even and less stressing for the machine.



Le broyeur à sarments est équipé d'un rouleau arrière à deux positions, interne et externe. Dans sa position externe il est doté d'un racler de boue réglable manuellement, mais dans la position interne le racler n'est plus nécessaire car il est nettoyé automatiquement par la rotation des outils de la machine. La position interne est recommandée pour la coupe de l'herbe, car la coupe est beaucoup plus constante en hauteur et moins contraignante pour la machine.



Der Gestrüppschlaggerist mit einer hinteren Walze mit zwei Stellungen versehen, mit einer inneren und einer äußeren. In der äußeren Stellung ist ein von Hand zu betätigender Schlammabkratzer vorhanden. In der inneren Stellung ist dieser Abkratzer nicht erforderlich, weil die Reinigung automatisch durch die sich drehenden Werkzeuge erfolgt. Die innere Position eignet sich zum Grasschneiden, weil der Schneidvorgang eine gleichbleibendere Höhe aufweist und weniger anstrengend für das Gerät ist.



El corstastolòn està dotado de un rodillo trasero con dos posiciones, interna y externa: en la posición interna el rascador de fango no es necesario ya que se limpia automáticamente mediante los útiles en rotación de la máquina. La posición interna se aconseja para el corte de la hierba ya que el corte es más constante en altura y menos pesado para la máquina.

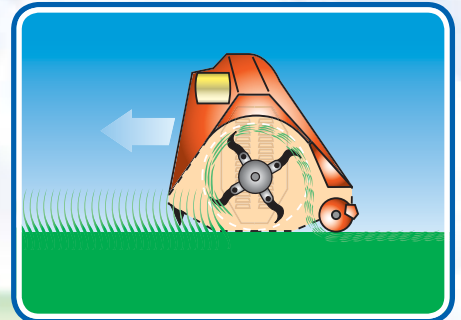
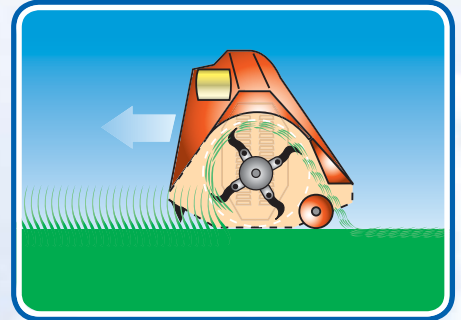

**IMPIEGO**

- ARBUSTI  
- UNIVERSALE



**USE**

- SHRUBS  
- UNIVERSAL



**UTILISATION**

- ARBUSTES  
- UNIVERSEL



**EINSATZ**

- BÜSCHE  
- UNIVERSAL



**USO**

- ARBUSTOS  
- UNIVERSAL

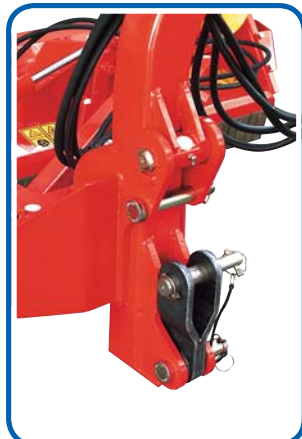
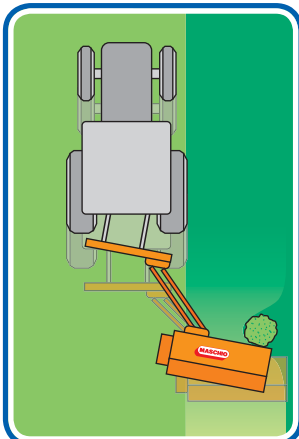

- Ammortizzatore meccanico**  
 In presenza di ostacoli un sistema di sicurezza garantisce l'arretramento del trincia con ritorno automatico.
- Mechanical shock-absorber**  
 If obstruction are encountered, a safety system ensures that the cutter retracts and then returns automatically.
- Amortisseur mécanique**  
 En présence d'obstacles un système de sécurité garantit le recul de broyeur avec retour automatique.
- Mechanischer Stoßdämpfer**  
 Wenn Hindernisse vorhanden sind, gewährleistet ein Sicherheitssystem das Rückfahren des Häckslers mit automatischer Rückkehr.
- Amortiguador mecánico**  
 Ante un obstáculo el sistema de seguridad garantiza el retroceso de la trituradora con retorno automático.

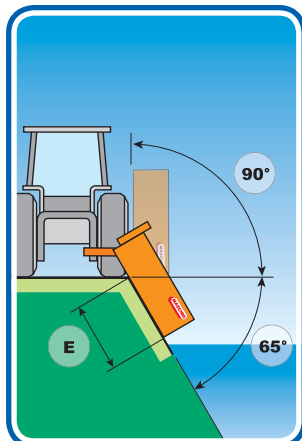
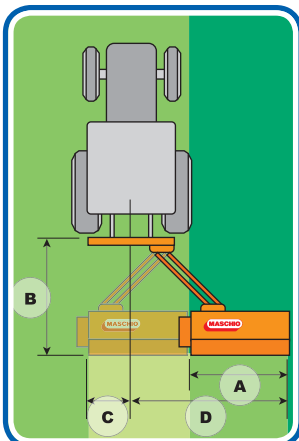

SI - Scatola interna / SE - Scatola esterna  
 SI - Inside gearbox / SE - Outside gearbox  
 SI - Boîtier à l'intérieur / SE - Boîtier à l'extérieur  
 SI - Innenseite getriebe / SE - Aussenseite getriebe  
 SI - Grupo de transmisión multiplicador interno / SE - Grupo de transmisión multiplicador externo

	A		B		C		D		E	
	SI	SE	SI	SE	SI	SE	SI	SE	SI	SE
cm	157	157	170	170	80	35	221	265	122	150
cm	190	190	170	170	80	35	251	295	155	193
cm	212	212	170	170	80	35	276	320	177	205

Oltre ad un impiego tradizionale questo trincia trova prevalente impiego per i lavori di taglio dell'erba lungo le banchine stradali, gli argini, i fossati. Permette il taglio di erba, cespugli e sarmenti di spessore fino a 3-4 cm. Il progetto ha previsto la realizzazione di tre misure di lavoro 1,6 - 1,85 e 2,10 m. La macchina, particolarmente robusta nella struttura, è predisposta di serie con controcoltelli inferiori e controcoltelli dentati superiori, rullo posteriore e utensili di tipo a mazze. La gamma oggi si amplia grazie all'introduzione della versione GIRAFFETTA per trattori di ridotta potenza (120-140-160)

In addition to its traditional use, this shredder is mainly used for cutting grass along roadsides, banks and dykes. It can bust to cut grass, brushes and stolons up to 3-4 cm thick. The design includes three working sizes: 1,6 - 1,85 and 2,10 m. This machine, with a particular sturdy structure, is fitted with the following as standard: lower counterblades and upper toothed counterblades, rear roller and hammer-type tools.

En plus de l'usage traditionnel que l'on peut en faire, ce broyeur est surtout employé pour les travaux de taille de l'herbe le long des bords de route, talus et fossés. Il permet de tailler l'herbe, les buissons et les sarments dont l'épaisseur ne dépasse pas 3-4 cm. Le projet a prévu la réalisation de trois mesures de travail: 1,6 - 1,85 et 2,10 m. La machine, dotée d'une structure particulièrement solide, est équipée de série de contrecouteaux inférieurs et de contrecouteaux dentés supérieurs, d'un rouleau arrière et d'outils de type à marteaux.

Zusätzliche zum herkömmlichen Einsatz kann die Maschine auch für die Rasenmähung am Straßenrand, Abhängen Böschungen verwendet werden. Geschnitten werden können Rasen, Büsche, Schößlinge bis zu 3-4 cm. Vorgesehen sind drei Einsatzgrößen: 1,6 - 1,85 und 2,10 m. Die robuste Maschinenstruktur ist serienmäßig mit gezahnten Unter- und Obermessern ausgestattet, hintere Walze und Schlagel.

Además de un empleo tradicional, esta cortadora se puede utilizar para cortar la hierba en los andenes de las carreteras, terraplenes y zanjas. Permite cortar hierba, matas y sarmientos de hasta 3-4 cm de espesor. En el diseño se ha previsto la realización de tres medidas de trabajo: 1,6 - 1,85 y 2,10 m. La máquina, de estructura muy robusta, está preparada de serie con contracuchillas inferiores y contracuchillas dentadas superiores, rodillo trasero y útiles tipo guadañador.



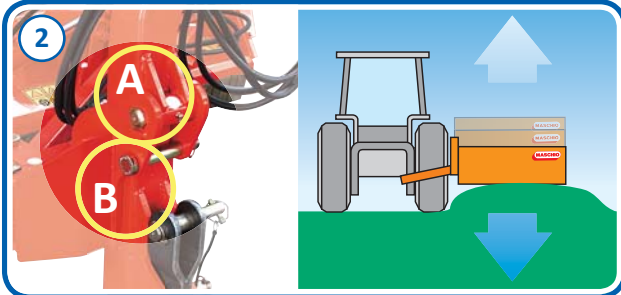

- ① Perni e Asta di fermo meccanico:
  - in fase di trasporto questi perni devono essere inseriti
  - in fase di lavoro devono essere tolti dalla macchina
- ② Lo snodo (A), liberato dal perno (B), consente alla macchina di muoversi liberamente seguendo l'andamento del terreno.
- ③ Movimento flottante
- ④ Movimento laterale
- ⑤ Martinetto per inclinazione

- ① Safety pins and Safety bracket:
  - during transport these pins must be locked
  - during working these pins must be taken away
- ② The highlighted pin (A), once set free, allows the machine to adjust independently to the ground
- ③ Moving float
- ④ Lateral movement
- ⑤ Jack for inclination

- ① Axes et Tige de blocage mécanique:
  - dans la phase de transport ces axes doivent être insérés
  - dans la phase de travail il doivent être enlevés de la machine
- ② L'articulation mise en évidence, libérée de l'axe (A), permet à la machine de se déplacer librement en suivant le profil du sol.
- ③ Le déplacement de flotteurs
- ④ Mouvement latérale
- ⑤ Vérin d'inclinaison

- ① Bolzen und Stange zur mechanischen Arretierung:
  - in der Transportphase müssen diese Bolzen eingesteckt sein
  - in der Arbeitsphase sind sie aus der Maschine herauszuziehen
- ② Das gezeigte Gelenk gestattet es der Maschine, wenn es vom Bolzen (A) freigegeben ist, sich frei zu bewegen und dem Bodenprofil zu folgen.
- ③ Beweglichen Schwimmer
- ④ Seitliche Bewegung
- ⑤ Hydrozylinder für Neigung

- ① Pernos y Vástago de bloqueo mecánico:
  - en fase de transporte estos pernos deben estar insertados
  - en fase de trabajo quitarlos de la máquina
- ② La articulación evidenciada, liberada del perno (A), permite a la máquina moverse libremente siguiendo la configuración del terreno.
- ③ Movimiento flotador
- ④ Movimiento lateral
- ⑤ Cilindro para inclinación



MOD. **GIRAFFETTA**  
MOD. GIRAFFETTA







VERSIONE	HP	LAVORO-INGOMBRO	NR. ZAPPE	NR. COLTELLI	PESO
GIRAFFETTA 120	25 - 45	120 - 133	16	32	365
GIRAFFETTA 140	30 - 45	140 - 155	20	40	385
GIRAFFETTA 160	35 - 45	160 - 175	22	44	540

# MOD. GIRAFFETTA

RULLO POSTERIORE A DUE POSIZIONI - REAR ROLLER WITH TWO POSITIONS - ROULEAU ARRIÈRE À DEUX POSITIONS - HINTEREN WALZE MIT ZWEI POSITIONEN - RODILLO TRASERO CON DOS POSICIONES



Il trincia laterale è fornito di rullo posteriore a due posizioni, interna ed esterna. nella posizione esterna è dotato di raschiafango regolabile manualmente, nella posizione interna il raschiafango non è più necessario in quanto viene pulito automaticamente dagli utensili in rotazione della macchina. La posizione interna è consigliabile per il taglio dell'erba in quanto il taglio risulta molto più costante in altezza e meno gravoso per la macchina.



The brushwood chopper is equipped with a rear roller with two positions, internal and external. In the external position it has a manually adjusted mud scraper. The mud scraper is no longer necessary in the internal position as the spinning tools of the machines carry out the cleaning process automatically. The internal position is recommended to cut grass, since the cutting height is much more even and less stressing for the machine.



Le broyeur à sarments est équipé d'un rouleau arrière à deux positions, interne et externe. Dans sa position externe il est doté d'un racler de boue réglable manuellement, mais dans la position interne le racler n'est plus nécessaire car il est nettoyé automatiquement par la rotation des outils de la machine. La position interne est recommandée pour la coupe de l'herbe, car la coupe est beaucoup plus constante en hauteur et moins contraignante pour la machine.



Der Gestrüppschlaggerist mit einer hinteren Walze mit zwei Stellungen versehen, mit einer inneren und einer äußeren. In der äußeren Stellung ist ein von Hand zu betätigender Schlammabkratzer vorhanden. In der inneren Stellung ist dieser Abkratzer nicht erforderlich, weil die Reinigung automatisch durch die sich drehenden Werkzeuge erfolgt. Die innere Position eignet sich zum Grasschneiden, weil der Schneidvorgang eine gleichbleibendere Höhe aufweist und weniger anstrengend für das Gerät ist.



El corstastolòn està dotado de un rodillo trasero con dos posiciones, interna y externa: en la posición interna el rascador de fango no es necesario ya que se limpia automáticamente mediante los útiles en rotación de la máquina. La posición interna se aconseja para el corte de la hierba ya que el corte es más constante en altura y menos pesado para la máquina.

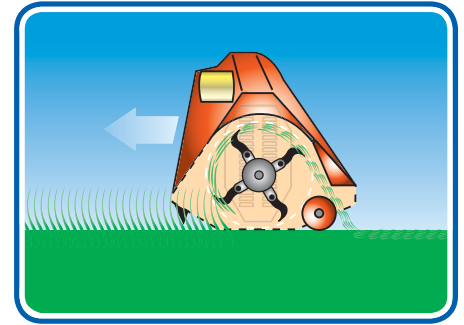

IMPIEGO

- ERBA
- ARBUSTI
- RESIDUI POTATURA



USE

- GRASS
- SHRUBS
- PRUNING REMAINS



UTILISATION

- HERBE
- ARBUSTES
- BOIS DE TAILLES



EINSATZ

- GRAS
- BÜSCHE
- SCHNITTHOLZ



USO

- HIERBA
- ARBUSTOS
- RESTOS DE PODA

SPOSTAMENTI DELLA MACCHINA - MACHINE MOVEMENTS - DEPLACEMENTS DE LA MACHINE  
BEWEGUNGEN DER MASCHINE - DESPLAZAMIENTO DE LA MÁQUINA

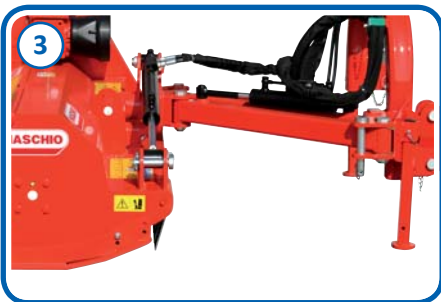

- ① Martinetto per spostamento laterale
- ② Martinetto per inclinazione
- ③ Protezioni laterali
- ④ Flottante
- ⑤ Trasmissione laterale
- ⑥ Rotore con mazze
- ⑦ Gruppo rinvio P.d.p. 540 giri con ruota libera incorporata
- ⑧ Martinetto con valvola di regolazione

- ① Jack for lateral shifting
- ② Jack for inclination
- ③ Right and left protections
- ④ Floating
- ⑤ Side drive
- ⑥ Rotor with hammers
- ⑦ Gearbox P.T.O. 540 rpm with free-wheel
- ⑧ Adjuster with valve

- ① Vérin de déplacement latéral
- ② Vérin d'inclinaison
- ③ Déflecteurs latéraux
- ④ Flottant
- ⑤ Entraînement latéral
- ⑥ Rotor avec fléaux
- ⑦ Boîtier P.d.f. 540 t/mn avec roue libre incorporée
- ⑧ Manivelle avec soupape

- ① Hydrozylinder für Seitenversatz
- ② Hydrozylinder für Neigung
- ③ Seitliche Schutzbleche
- ④ Schwimmrahmen
- ⑤ Seitlicher Antrieb
- ⑥ Rotor mit Schlegeln
- ⑦ Vorgelege 540 UpM mit eingebautem Freilauf
- ⑧ Spindel mit Verstellungsventil

- ① Cilindro para desplazamiento lateral
- ② Cilindro para inclinación
- ③ Protecciones laterales
- ④ Flotante
- ⑤ Transmisión lateral
- ⑥ Rotor con martillos
- ⑦ Grupo de transmisión T.d.f. 540 rpm con rueda libre incorporada
- ⑧ Gato con valvula de regulación

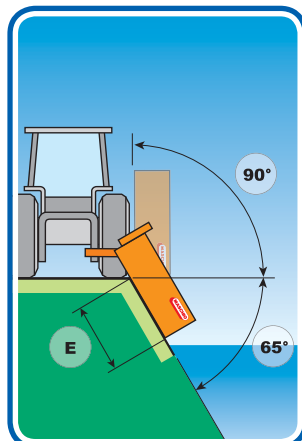
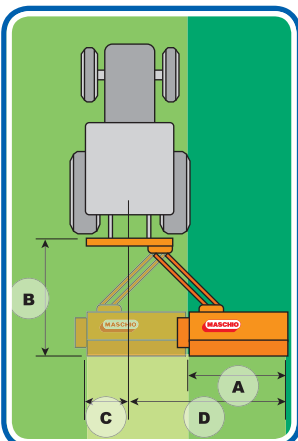

	A	B	C	D	E
cm	120 160	145 145	55 55	175 215	85 125

# MOD. GIRAFFA - GIRAFFETTA



I dati tecnici riportati in questo catalogo, si intendono non impegnativi. Ci riserviamo il diritto di modificare senza obbligo di preavviso. Technical data and models shown in this catalogue are not binding. We reserve the right to revise the contents of this catalogue, to amend or improve the models shown in this catalogue, without any previous notice. Specific details are subject to change without notice. Spese di spedizione e di trasporto sono a carico del cliente. Shipping and transport costs are the responsibility of the customer. Maschio Sembrario S.p.A. reserves the right to modify the characteristics of its machines at any time without notice. Gaspardo Sembrario S.p.A. vorbehaltlich der Änderungen ihrer Maschinen. Illustraciones, modelos, descripciones y datos se reservan el derecho de modificarlos. Características de las máquinas se reservan sin previo aviso.

**COMPANY  
WITH QUALITY SYSTEM  
CERTIFIED BY DNV  
= ISO 9001/2000 =**

DEALER:



## MASCHIO GASPARDO S.p.A.

Registered Office & Production plant  
I - 35011 Campodarsego (PD) Italy  
Via Marcello, 73  
Tel. +39 049 9289810 - Fax +39 049 9289900  
e-mail: info@maschio.com - http://www.maschionet.com

**MASCHIO DEUTSCHLAND GmbH**  
Äußere Nürnberger Straße 5  
D - 91177 THALMÄSSING  
Deutschland  
Tel. +49 (0) 9173 79000  
Fax +49 (0) 9173 790079

**MASCHIO FRANCE S.a.r.l.**  
1, rue de Merignan ZA  
F - 45240 LA FERTE SAINT AUBIN  
France  
Tel. +33 (0) 2.38.64.12.12  
Fax +33 (0) 2.38.64.66.79

**MASCHIO-GASPARDO  
IBERICA S.L.**  
Calle Cabernet n° 10  
Poligono Industrial Clot de Moja  
Olerdola - 08734 - BARCELONA  
Tel. +34 93.81.99.058  
Fax +34 93.81.99.059

**MASCHIO-GASPARDO USA Inc.**  
120 North Scott Park Road  
Eldridge, IA 52748 - USA  
Ph. +1 563 285 9937  
Fax +1 563 285 9938

- MASCHIO MIDDLE EAST S.L.
- MASCHIO-GASPARDO ROMANIA S.R.L.
- MASCHIO-GASPARDO RUSSIA OOO
- GASPARDO-MASCHIO TURCHIA
- MASCHIO-GASPARDO CANADA Inc
- MASCHIO-GASPARDO CINA
- MASCHIO-GASPARDO POLAND
- MASCHIO-GASPARDO UCRAINA
- GASPARDO BIELORUSSIA
- MASCHIO-GASPARDO KOREA

Alcune foto e immagini, per esigenze grafiche ed esigenze di chiarezza, non presentano montate le protezioni "CE". For graphic reasons, some pictures and images do not show the "CE" safety guards. Sur alcune foto e immagini, per esigenze grafiche ed esigenze di chiarezza, non sono state montate le protezioni "CE". For some pictures and images, for graphic reasons and for clarity, the safety guards are not mounted. Algunas fotos e imágenes, por razones gráficas y de mayor claridad, no muestran montados los protectores "CE".